

# INSTRUCCIONES DE USO

## ASPERSOR CON VALVULA INTEGRADA

VYR-970 VAC

VYR-970 WVAC

VYR-970 WDVAC

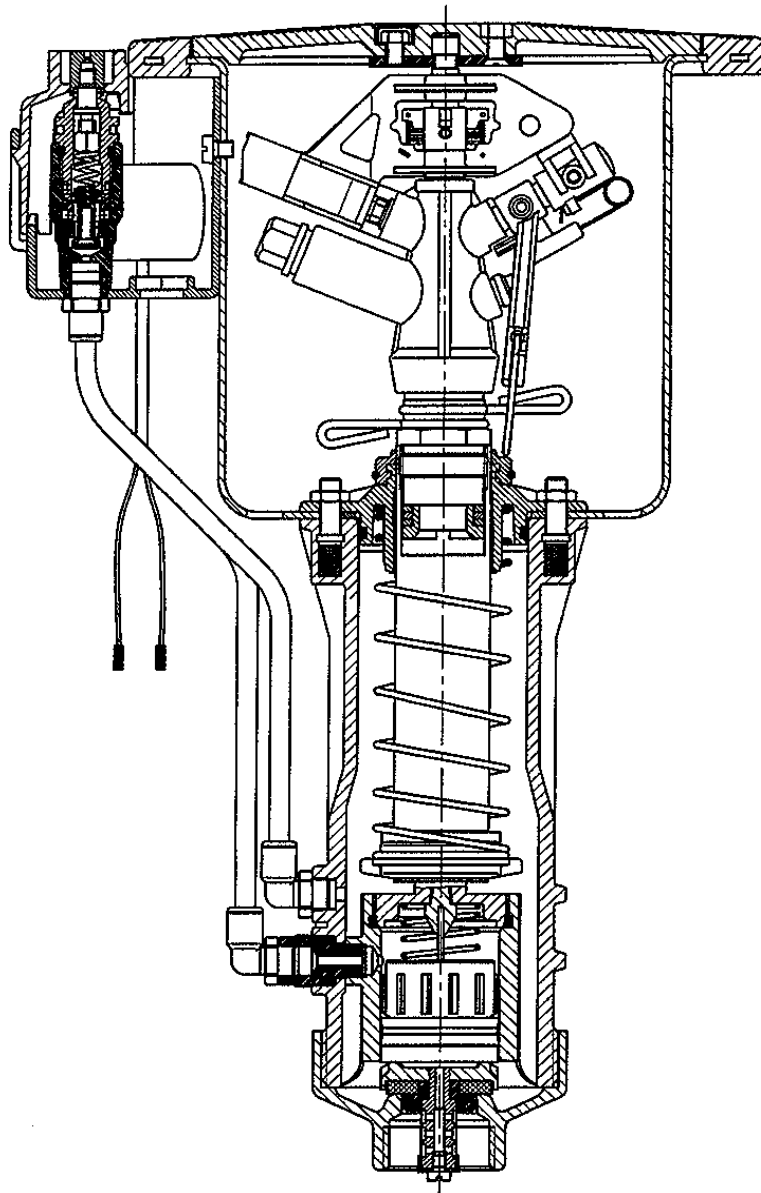

## INDICE DE CONTENIDOS

1. Información general
2. Seguridad
3. Descripción técnica
4. Montaje e instalación
5. Puesta en funcionamiento
6. Adaptación al periodo invernal
7. Mantenimiento
8. Averías y solución de problemas

## 1.- INFORMACION GENERAL

Suponemos que usted tiene experiencia en el campo del riego, por eso hemos diseñado un manual lo mas breve posible, incluyendo únicamente la información necesaria para la utilización del producto.

La garantía solo será valida si el aspersor ha sido utilizado según las instrucciones y siempre que la avería tenga lugar durante el pdo de garantía.

El aspersor debe usarse para la distribución continua de agua que ha de estar limpia y libre de crudo y agentes contaminantes.

La temperatura máx. del agua será de 50° C, y la temperatura máx. ambiente de 75° C.

## 2.- SEGURIDAD

Este manual de uso y seguridad incluye indicaciones básicas para el montaje, instalación, manejo, mantenimiento, inspección y reparación del aparato. Por esta razón debe ser leído por el instalador así como por el personal autorizado por el cliente antes de su puesta en marcha.

### 2.1.- Símbolos de las distintas indicaciones usadas en el manual.

El no cumplimiento de las instrucciones de seguridad recogidas en este manual puede poner en peligro a las personas, y se indican con el símbolo de peligro general:



Las instrucciones de seguridad que alertan posibles peligros tanto para el aspersor como su funcionamiento y no son observadas de forma específica, se indican con la palabra ATENCIÓN.

### 2.2.- Posibles peligros en caso de no tener en cuenta las instrucciones de seguridad.

El no tener en cuenta las instrucciones de seguridad puede dañar tanto a las personas como al medio ambiente y al aspersor.

No considerar estas indicaciones puede traer consigo la pérdida de las reclamaciones de indemnización.

### 3.- DESCRIPCION TECNICA

La presión de funcionamiento recomendada oscila entre 5 y 6 Bar.  
La presión de funcionamiento permitida oscila entre 3 y 8 Bar.

ATENCIÓN: La presión en el aspersor debe superar los 10 Bar.

Para obtener más información consulte la ficha técnica adjunta.

### 4.- MONTAJE

- \* La conexión del aspersor: hembra de 1''.
- \* Limpiar la tubería antes de realizar el montaje.
- \* Para el sellado de la rosca use teflón u otro producto de sellado.
- \* La instalación del aspersor debe hacerse siguiendo el esquema de la página siguiente.
- \* Se recomienda poner drenaje alrededor del aspersor.
- \* Solo se permiten conexiones a los cables de control en las que esté certificada su resistencia al agua.

## ESQUEMA DE INSTALACIÓN ASPERSOR VYR-972

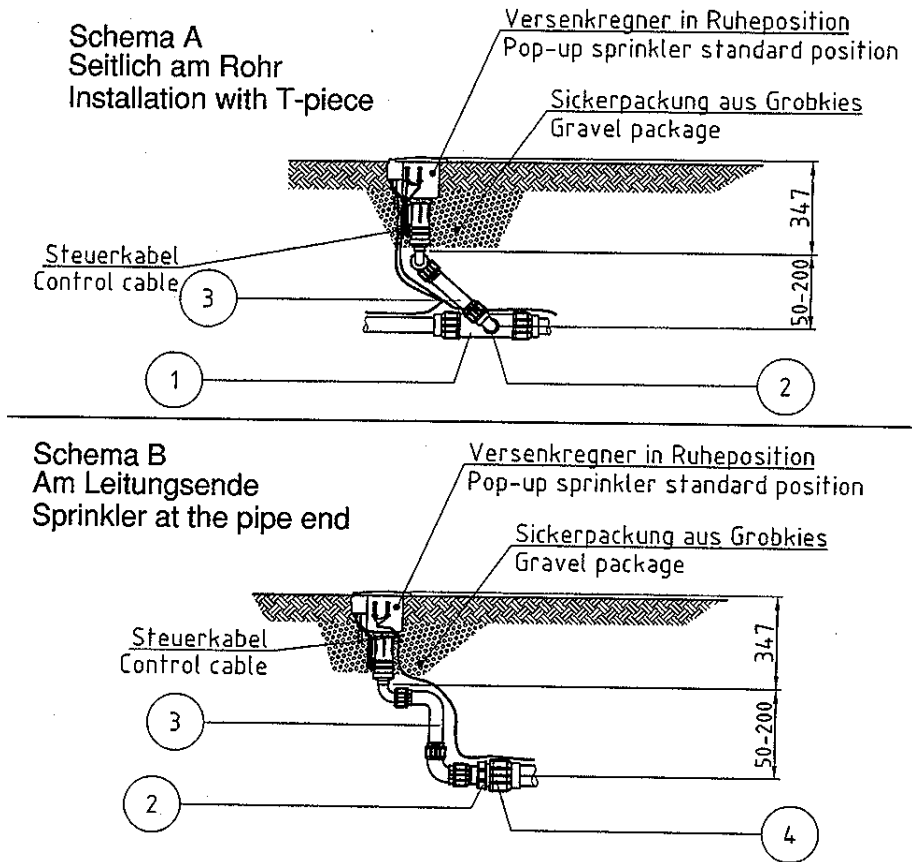

POS.	DESCRIPCIÓN	OPCIÓN A (Diámetros)				OPCIÓN B (Diámetros)			
		40	50	63	75	40	50	63	75
1	T PE 40*1''*40	1							
	T PE 50*1 1/2''*50		1						
	T PE 63*1 1/2''*63			1					
	T PE 75*2 1/2''*75				1				
2	REDUCCIÓN 1 1/2'' 1''		1	1			1	1	
	REDUCCIÓN 2 1/2'' 1''				1				1
3	Unión 1''	1	1	1	1	1	1	1	
4	Conector 40*1''					1			
	Conector 50*1 1/2''						1		
	Conector 63*1 1/2''							1	
	Conector 75*1 1/2''								1

“Sujeto a cambios sin previo aviso”

## 5.- PUESTA EN FUNCIONAMIENTO / ADAPTACIÓN AL INVINO

### 5.1.- Funcionamiento.

- La electroválvula incorporada debe abrir antes de que el agua llegue al aspersor, esta comprobación se realiza al escuchar un “clic” en la bobina de la electroválvula.
- Asegúrese de que el indicador de “Encendido Manual” permanece en posición “AUTO” o “OFF”. (Gire el tornillo completamente a derecha o izquierda). En estas posiciones se garantiza que la válvula se cierre después del funcionamiento.
- Abrir el servidor de agua lentamente, probablemente la válvula se abra durante unos instantes pero en 30 segundos se debe cerrar.
- Una vez que el servidor de agua se ha abierto y que la presión de funcionamiento se ha alcanzado, hay que revisar cada sellado para ver si existen fugas.
- Revise tanto el aspersor como las válvulas cuando vaya a ejecutar la apertura manual, para ello gire el tornillo hacia la derecha hasta que la cabeza del aspersor suba. Para que el chorro de agua no dañe al operario hay que ir abriendo cuidadosamente la apertura manual. La persona que manipule el aspersor puede ver en que dirección se pulveriza el chorro de agua y así no mojarse.
- La presión se puede ajustar con el tornillo regulador cuando el aspersor esté en funcionamiento.
- Cuando ajustemos presión mínima, ésta alcanzará 3 Bares en la boquilla.
- Cuando gire el tornillo 360° en la dirección (+) la presión siempre aumenta 1 Bar.
- La presión ideal para trabajar es de 6 Bar.
- El sector de riego se puede ajustar con el aspersor en

- funcionamiento a través del tope del muelle.
- Tras comprobar el funcionamiento del aspersor debe situar la función manual en la posición AUTO, así el aspersor se cerrara.
- Examine el correcto funcionamiento a través de la unidad de Control arrancando y parando el aspersor.



Figura 1

## 5.2.- Adaptación al periodo invernal

Antes de que comience el invierno hay que asegurarse que el aspersor está completamente drenado. Para ello se puede conectar un compresor al circuito principal. Hay que abrir la válvula justo hasta que el aire salga de la boquilla.

Por último activar con el controlador la bobina varias veces para eliminar el agua que pueda contener.

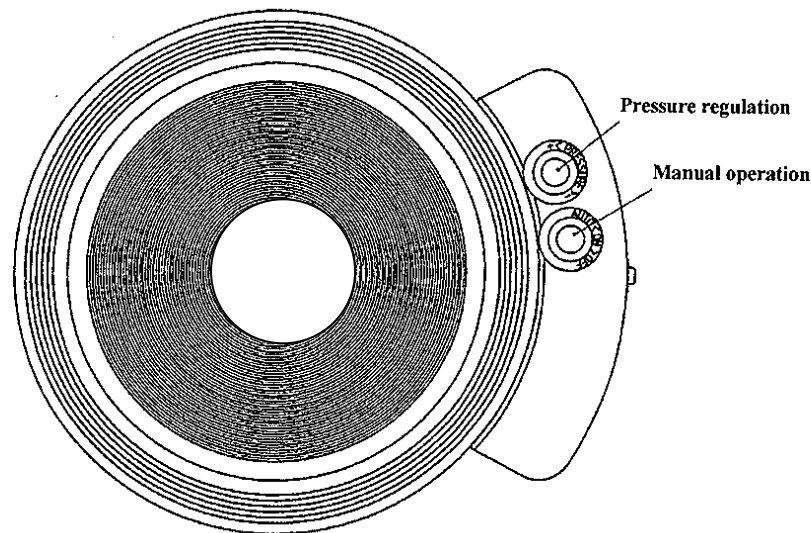
## 6.- MANTENIMIENTO

Limpiar el interior de la carcasa con un ASPIRADOR o aparato similar.

Retirar el césped sobrante de la carcasa; este trabajo hay que realizarlo antes de primavera.



Figura 2



## 7.- MANTENIMIENTO Y MONTAJE

### 7.1.- Desmontar el aspersor interior (figura 2)

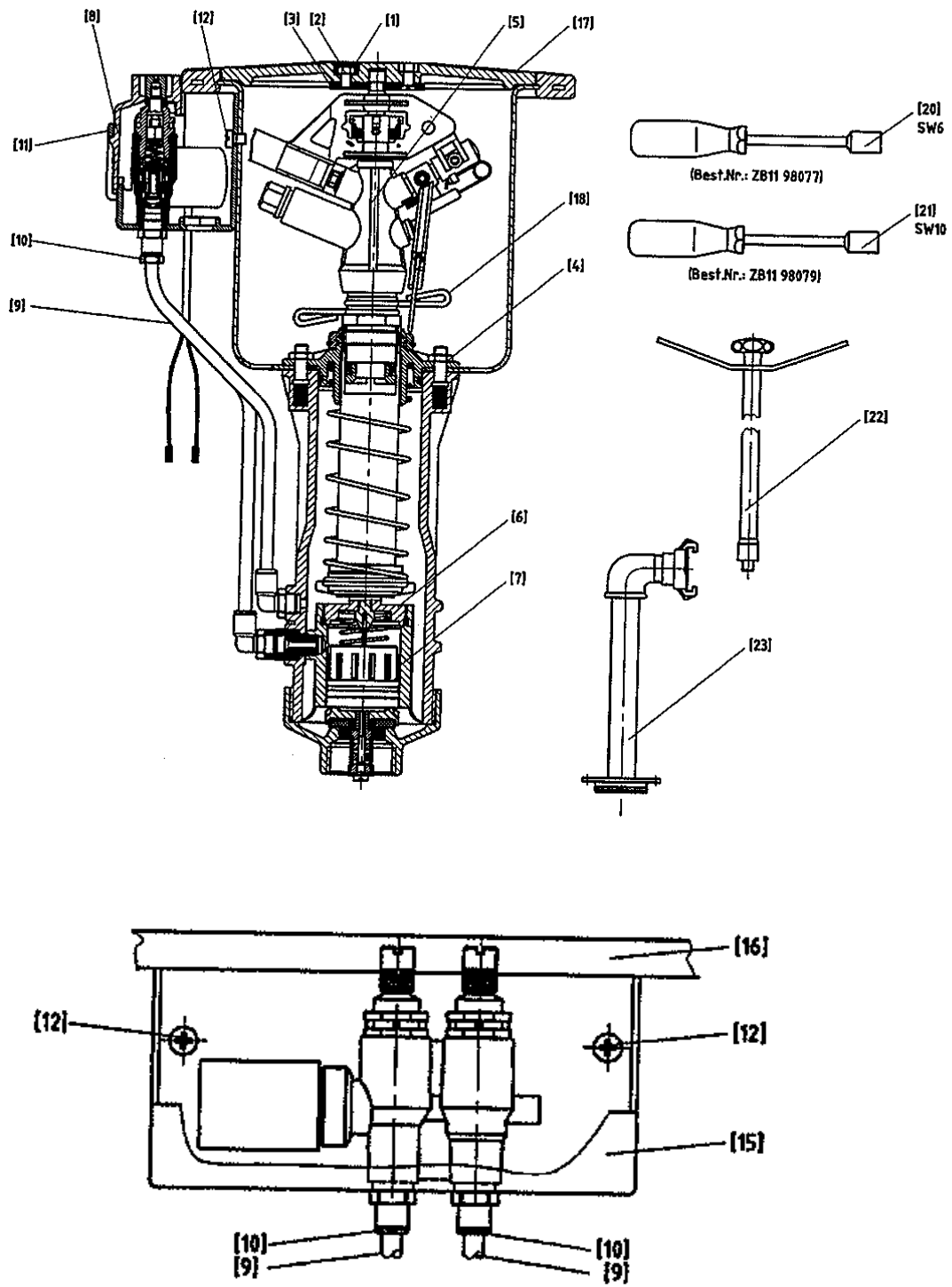
- Quitar la tapa ciega (1) con un objeto puntiagudo.
- Desenroscar tornillo (2) de la tapa con una llave de 6 (20).
- Quitar la tapa de la carcasa.
- Desenroscar los 4 tornillos SW10 (43) con una llave de 10 (21) y sacar el aspersor interior (5).

### 7.2.- Desmontar la válvula de drenaje (figura 2+3)

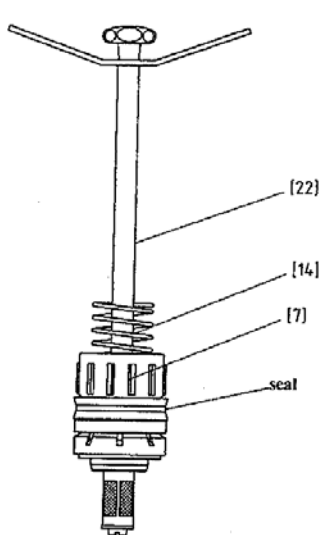

Antes de realizar esta tarea asegúrese que el aspersor este despresurizado.

Desenroscar la parte superior de la válvula (6) con la herramienta número (22) y sacar la parte interna de la válvula (7)

Figura 3

### 7.3.- Desmontar el regulador de presión (figura 2+5)

- Antes de realizar esta tarea asegúrese que el aspersor este despresurizado.
- Quitar la tapa protectora de la carcasa (8) presionando la pestaña ayudándose de un destornillador.
- Saque la tubería de control (8) presionando el anillo de cierre hacia arriba (10). Desenrosque el tornillo (12) y quite el regulador de presión.

#### 7.4.- Limpieza del aspersor

Limpiar el aspersor antes de montarlo por si la válvula contiene partículas de tierra.

Montar el sistema de limpieza (23) en la carcasa del aspersor (figura 4) y abrir el servidor de agua.

Conecte la manguera al equipo de limpieza para que el agua se pueda expulsar.



Figura 4

#### 7.5.- Montaje de la válvula

- Todas las piezas deben estar limpias.
- Coloque el conjunto de la válvula junto con el muelle en la herramienta número 22 (figura 3).
- Aplique una pequeña cantidad de grasa.
- Introduzca el pistón en la carcasa y examine con suaves movimientos hacia arriba y abajo.
- Quite la herramienta número (22).
- Enrosque la tapa de la válvula (6) con la herramienta n° (22) y finalmente ajústelo fuertemente en la carcasa.

### 7.6.- Montaje del regulador de presión

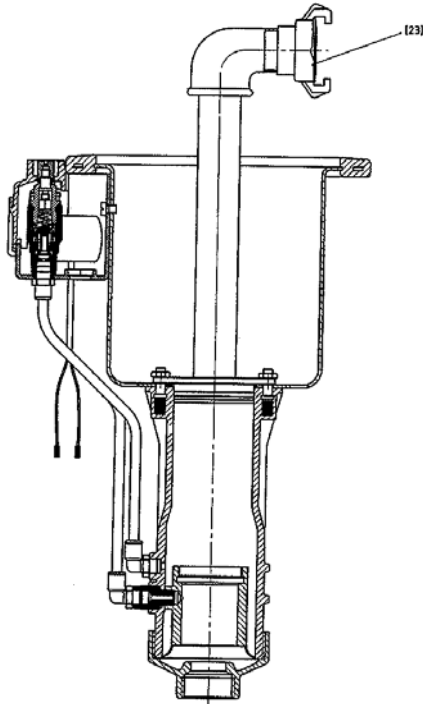
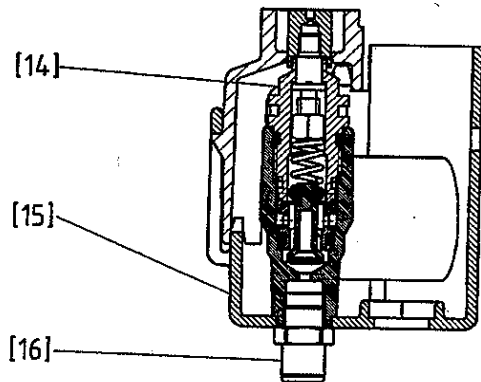

- Monte el regulador de presión (14) en su carcasa (15) vea la figura de la izquierda.
  - Monte los racores (16) en las conexiones del conjunto.
  - Coloque la tapa de protección (15).
- 
- Introduzca los tubos (9) en los racores teniendo cuidado de no intercambiar las posiciones. Coloque el tubo largo en el racor que está junto a la bobina.
  - Asegure la colocación del tubo, tirando hacia fuera de él para comprobar que está bien fijado.

### 7.7.- Montaje del aspersor

- Inserte el aspersor interior (5) en su guía.
- Ajuste las tuercas (4) con fuerza.
- Enrosque el aspersor al embolo.
- Coloque la tapa de protección de la carcasa (17).
- Apriete la tapa de la carcasa con el tornillo (2) y ponga el tapón protector (3).
- Tenga cuidado al poner en reposo el aspersor, debido al retroceso del muelle.

El aspersor está completamente montado. Ahora es el momento de comprobar su funcionamiento según se indica en el punto 5.1

## AVERIAS Y SOLUCION DE PROBLEMAS

PROBLEMAS	CAUSAS	SOLUCIONES
* La válvula solo se abre y cierra de forma manual. No funciona en modo automático.	* Bobina sucia * Bajo voltaje * Bobina dañada	* Sacar la bobina y limpiarla * Revisar el suministrador de electricidad y los cables de conexión * Revisar la resistencia de la bobina(+/- 30 $\Omega$ )
* La válvula no se abre ni siquiera manualmente	*Control de agua bloqueado *Sellado de la válvula defectuoso * La salida de agua en la válvula está obstruida.	* Cambiar la bobina. * Desmante el tubo de control y límpielo.
* La válvula no se cierra	* Filtro del control de agua sucio * Fugas en el paso de control de agua	* Desmontar válvula y limpiar el filtro o cambiarlo * Revisar todas las conexiones, los reguladores de presión, la tubería de control para ver si hay fugas y si es así eliminarlas.
* la presión de salida es baja	* Regulador de presión situado en la posición mínima. * Regulador de presión sucio * Válvula bloqueada	* Girar tornillo de ajuste en la dirección (+). * Cambiar el regulador de presión. * Desmontar válvula y limpiar las tuberías.

“Sujeto a cambios sin previo aviso”